

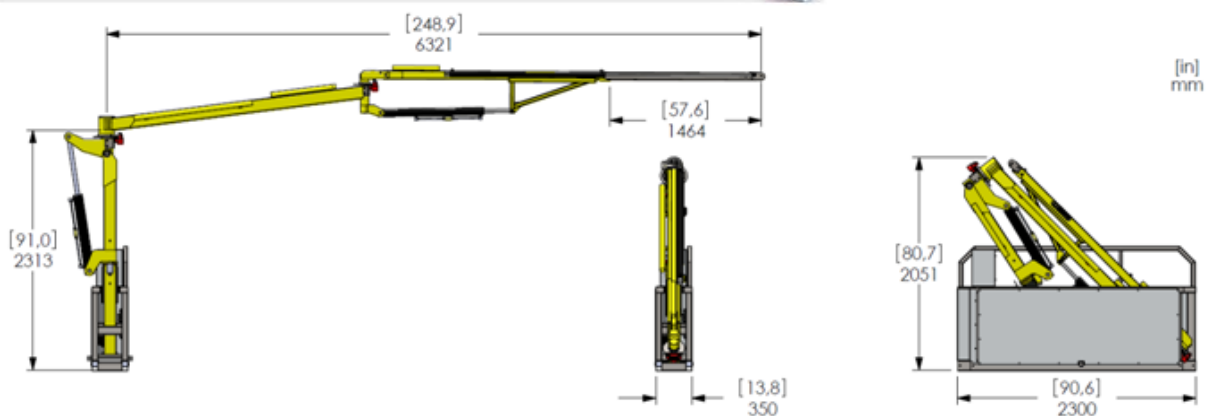

ØYGARDSBI forhandler APIJUNEDA kraner i Norge. Nedenfor er vist modellene for disse kranene. De leveres med elektro-hydraulisk drift med strøm fra bilens batterier. Løft foregår ved tilting av kranarmen. Kranene kommer med valgbare spesiallagede pallegafler og kubeklemme for løft av bikuber, der de enkelte kasser kan løftes etter behov, slik at tilsyn i yngelrommet blir enkelt når det er skattekasser på, eller hele sett stropet. Alle er foldbare og monteres på henger, pick-up eller lastebil. Kranene leveres i 6 standard størrelser:

APIJUNEDA 2008 TK - Arm 6,32 m - WLL 180 kp - Bredde sammenslått 2,3 m - Hydraulisk utlegg.

Foto og mål av kranen er vist nedenfor:



APIJUNEDA 2008 TK, er den største kranen i vårt program. Enda en gang har våre kunder inspirert oss til å imøtekomme deres behov. Størrelsen passer for lastebiler på 5000 kg eller mer. Den høye kvaliteten på komponentene som styrer lelleringen og sikkerheten er bygget inn i denne kranen, som montert på store lastebiler gir stor stabilitet og god arbeidskomfort.



APIJUNEDA 2006 HR - Arm 4,92 m - WLL 200 kp - Bredde sammenslått 1,83 m - Hydraulisk utlegg

Foto og mål av kranen er vist nedenfor:

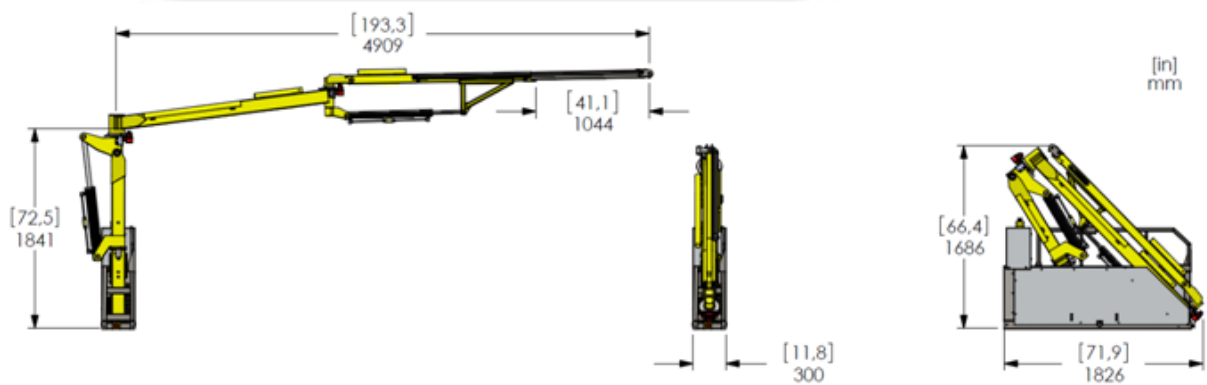

Den løpende kontakt med våre kunder og hensyntagen til deres behov har resultert i konstruksjon av denne modellen, der kundens spesielle ønsker er blitt spesielt ivaretatt. Kranen har samme dimensjoner som 2006 H, men er forsterket til å håndtere 200 kg last på spissen og 350 kg i armens senter, som da gjør den egnet til f.eks å løfte et 250 liters fat med honning.



APIJUNEDA 2006 H - Arm 4,88 m - WLL 140 kp - Brekke sammenslått 1,82 m
- Hydraulisk utlegg.

Foto og mål av kranen er vist nedenfor:

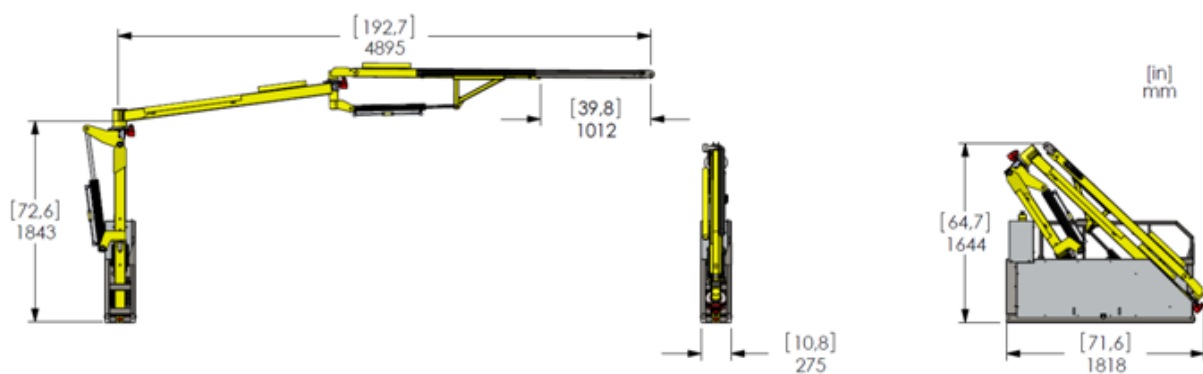

APIJUNEDA 2006 H, var den modellen som i 2006 ble utgangspunktet for de nyere og større modellene. Vi brukte to år på flytting og testing for å finne det beste levdereingssystemet, de beste bremsene og den største sikkerheten.

Denne modellen anbefales for større Pick-Uper eller som har forsterket fjæroppheng, og for hengere eller lastebiler over 3500 kg.



APIJUNEDA 100 H - Arm 4,28 m - WLL 100 kp - Bredde sammenslått 1,70 m - Manuelt utlegg.

Foto og mål av kranen er vist nedenfor:

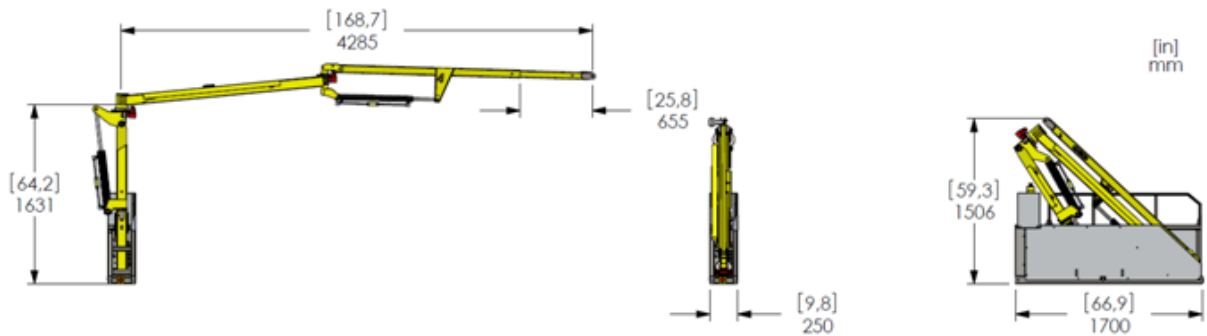

APIJUNEDA 100 H er den ideelle kran for middels store hengere og Pick-Uper, grunnet proporsjonene mellom lengde, lette armer og kranens vekt.

Den har det samme utstyr som de større kranene, men med manuell forlengelse av kranarmen.



APIJUNEDA MINI H - Arm 3,58 m - WLL 80 kp - Bredde sammenslått 1,50 m - Manuelt utlegg.

Foto og mål av kranen er vist nedenfor:

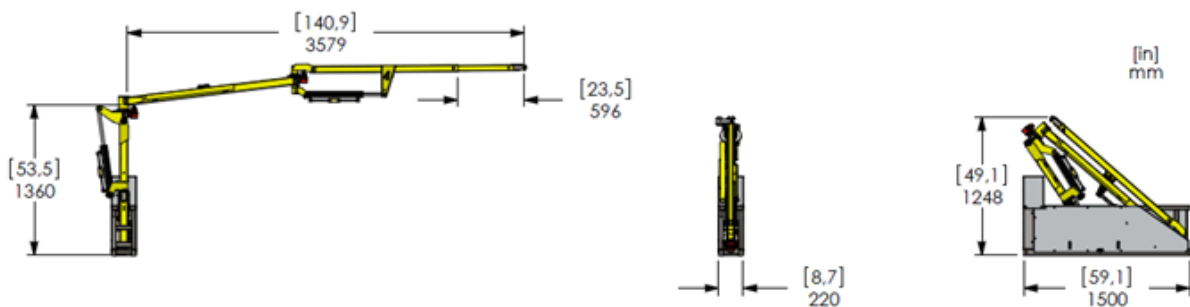

MINI H er en kompakt kran som er meget populær blant våre kunder.

Helt fra vi startet opp har vi sett det som veldig viktig å ta hensyn til lav vekt og maks arbeidskomfort. **MINI H** tilfredsstiller fullt ut denne idé.

Hvis **MINI H** rekker i hele lengden av kjøretøyet, bør du ikke nøle med å velge denne modellen. Basert på vår erfaring vil denne kranen imøtekomme alle dine lastebehov, selv om du må flytte bilen underveis fordi kranarmen kan sette begrensninger.

MINI H gir en god følelse av flyt i arbeidet og under kjøring vil du antagelig ikke merke at den er montert.

**Kranene ovenfor er utstyrt med automatisk rettende arm.
Dette er en stor fordel der du har kupert underlag.**



APIJUNEDA MAST 120 - Arm 2,77 m - WLL 120 kp - Bredde sammenslått 0,53 m -
Manuelt utlegg.

Foto og mål av kranen er vist nedenfor:

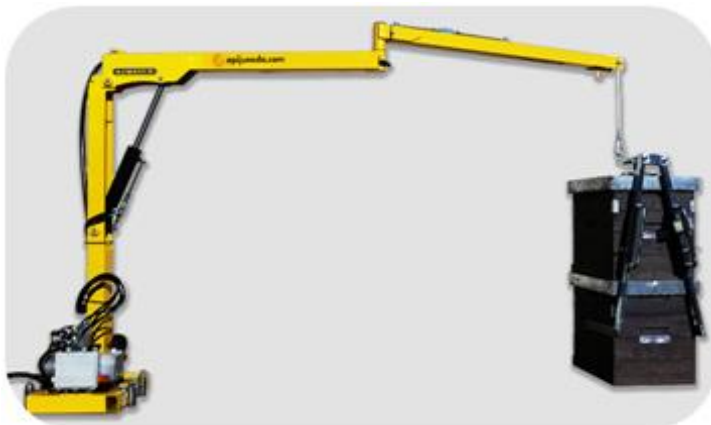

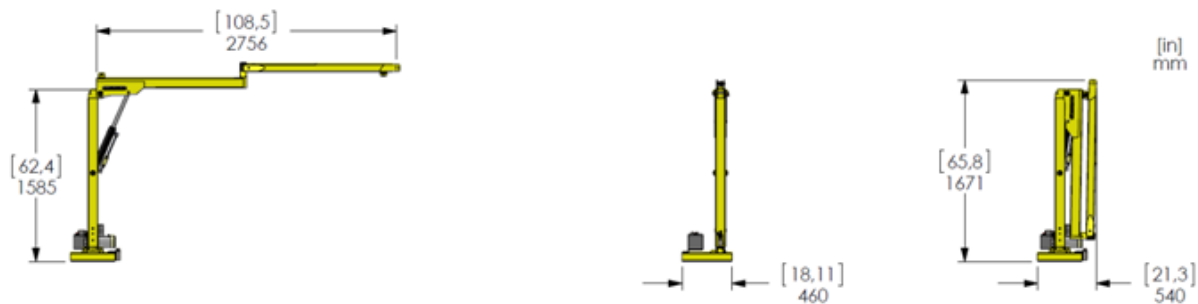

APIJUNEDA MAST 120 er en kranmodell som skiller seg ut fra de andre modellene ved sin lave pris, men likevel med det formål å imøtekomme små og store birøktene som ikke trenger alle egenskapene til de større og mer komplette kranene.

Hovedforskjellen er at den ikke er utstyrt med leveleringsanordning. Levelering kan likevel anordnes ved hjelp av en spesiell donkraft eller jekk. Vi kan levere denne innretningen slik at den samme sikkerheten og anvendeligheten blir ivaretatt.

Selv om dette er en liten kran, betyr ikke det at den er svak. MAST er et meget kompakt og robust konsept som tillater en relativ stor last, og lasten kan selvsagt økes ved oppheng midt på armen.

APIJUNEDA MAST 120 kan også forsynes med skivebrems, som er standard på de andre modellene. Dersom brems er ønskelig, bør denne bestilles og monteres når kranen leveres fra fabrikken. En senere montering vil bli dyrere og kranen må da sendes til fabrikken for oppgradering med brems.

Alle kraner har valgfri 12/24 V drift, med kabel og styretablå. Kraner og last kan betjenes av en mann og med skivebremsene kan kranen parkeres i alle stillinger med last i.



Skivebrems



Fjernkontroll



CE -merket

Ytterligere spesifikasjoner, bilder og video kommer. Følg med oss!